

# Door switch-sensor-set

## INSTRUCTIONS FOR INSTALLATION English

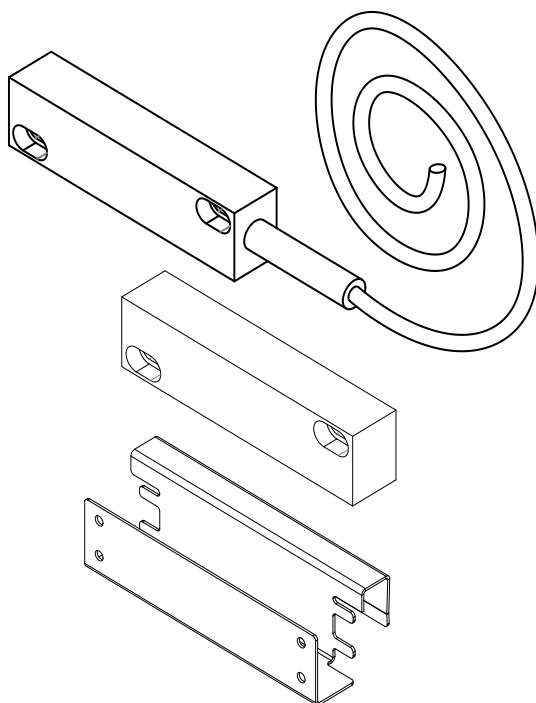

EN

DE

FR

IT

NL

CS

PL

PT

SV

FI

RU

# Table of Contents

<b>1. About this instruction manual</b>	<b>3</b>
<b>2. Important information for your safety</b>	<b>3</b>
2.1. Intended use	3
2.2. Safety information for the installer	3
<b>3. Product description</b>	<b>4</b>
3.1. Scope of delivery	4
3.2. Product features	4
<b>4. Installation</b>	<b>4</b>
4.1. Mounting the door sensor	5
4.2. Mounting the magnet	5
<b>5. Electrical connection</b>	<b>6</b>
<b>6. Maintenance</b>	<b>6</b>
<b>7. Disposal</b>	<b>6</b>
<b>8. Technical data</b>	<b>6</b>

## 1. About this instruction manual

Read these instructions for installation carefully and keep them within reach of the device. This ensures that you can refer to information on safety and operation at any time.



These installation and operating instructions can also be found in the downloads section of our website: [www.sentiotec.com/downloads](http://www.sentiotec.com/downloads).

## 2. Important information for your safety

Therefore adhere to the following safety information.

### 2.1. Intended use

The door switch-sensor-set monitors the closed sauna door.

### 2.2. Safety information for the installer

- Installation may only be performed by a qualified electrician or similarly qualified person.
- Installation and connection may only be performed when the power supply is disconnected.
- Observe the installation instructions for the sauna control unit used.
- Also comply with the regulations applicable at the installation location.
- For your own safety, consult your supplier in the event of problems that are not explained in sufficient detail in the installation instructions.

## 3. Product description

### 3.1. Scope of delivery

- Door sensor with connection cable, double-sided adhesive tape
- Magnet
- Door magnet holder for 8 and 10 mm glass
- Assembly instructions

### 3.2. Product features

The door switch-sensor-set monitors the closed sauna door.

Observe the installation instructions for the used sauna control unit.

## 4. Installation

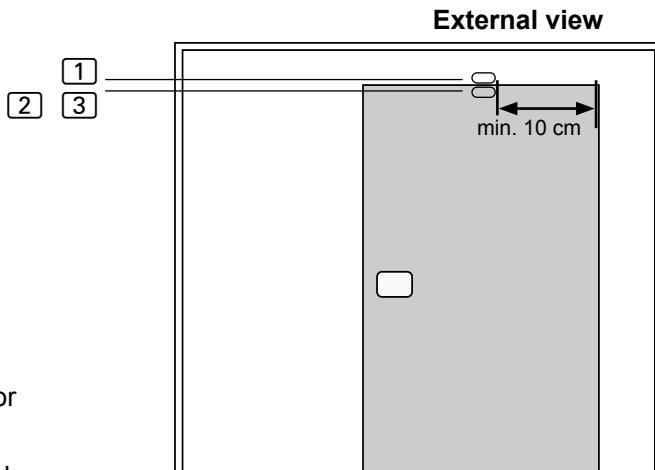

- 1 Door sensor
- 2 Magnet
- 3 Magnetholder

## 4.1. Mounting the door sensor

Fasten the door sensor **1** outside the cabin near the sauna door:



Observe the minimum distance of 10 cm from the door hinge.

- For a wooden sauna cabin:
  - ▶ Use the wood screws supplied (Fig. A).
- For a glass surface:
  - ▶ Use the double-sided adhesive tape (Fig. B). Cut the adhesive tape provided into two equally sized pieces and stick the pieces to the back of the door sensor as shown in Fig. B.

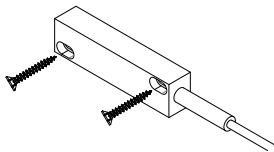

Fig. A

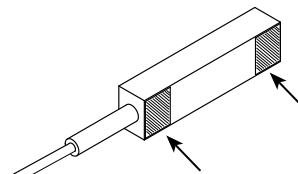

Fig. B

## 4.2. Mounting the magnet

Fasten the magnet **3** to the sauna door so that it is flush with the sensor.



Make sure the distance to the door sensor is correct to ensure that it works properly.

- On a wooden door:
  - ▶ Use the wood screws supplied (Fig. C).

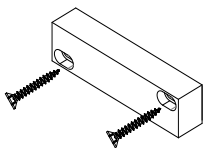

Fig. C

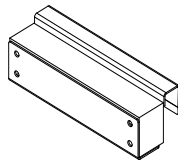

Fig. D

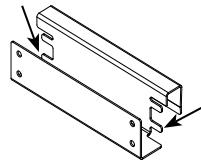

Fig. D

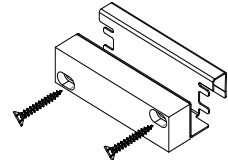

Fig. E

- For a glass door, use the door magnet holder **3**.  
Depending on the distance to the door sensor, the following installations are possible:
  - ▶ The magnet is placed inside the holder (Fig. D). Fix the magnet by bending the retaining tabs into the recesses with a screwdriver.
  - ▶ Alternatively, screw the magnet onto the outside of the door magnet holder (Fig. E).

## 5. Electrical connection

---



Observe the installation instructions for the used sauna control unit

---

## 6. Maintenance

The device is maintenance-free.

## 7. Disposal



- Please dispose of packaging materials in accordance with the applicable disposal regulations.
- Used units contain reusable materials as well as hazardous substances. Therefore, do not dispose of your used unit with household waste, but rather do so in accordance with the locally applicable regulations.

## 8. Technical data

### *Door sensor*

---

Dimensions:	80 x 20 x 15 mm
Connection cable:	3 m - 2 x 0.5 mm <sup>2</sup> , silicone

### *Magnet*

---

Dimensions:	80 x 20 x 15 mm
-------------	-----------------

### *Magnetholder*

---

Dimensions:	80 x 22 x 30 mm
Glasdimensions:	8 mm and 10 mm

# Türschalter-Sensor-Set

MONTAGEANWEISUNG  
Deutsch

DE

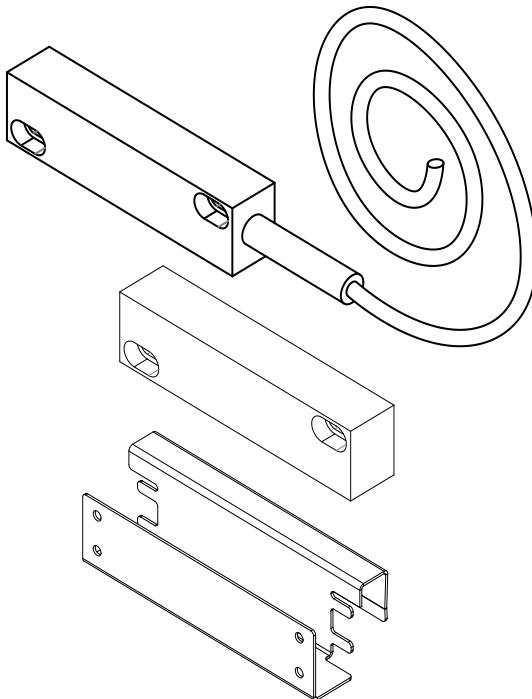

# Inhaltsverzeichnis

<b>1. Zu dieser Anleitung</b>	<b>3</b>
<b>2. Wichtige Hinweise zu Ihrer Sicherheit</b>	<b>3</b>
2.1. Bestimmungsgemäßer Gebrauch	3
2.2. Sicherheitshinweise für den Monteur	3
<b>3. Produktbeschreibung</b>	<b>4</b>
3.1. Lieferumfang	4
3.2. Produktfunktionen	4
<b>4. Montage</b>	<b>4</b>
4.1. Montage Türsensor	5
4.2. Montage Magnet	5
<b>5. Elektrischer Anschluss</b>	<b>6</b>
<b>6. Wartung</b>	<b>6</b>
<b>7. Entsorgung</b>	<b>6</b>
<b>8. Technische Daten</b>	<b>6</b>



## 1. Zu dieser Anleitung

Lesen Sie diese Montageanweisung gut durch und bewahren Sie sie in der Nähe des Gerätes auf. So können Sie jederzeit Informationen zu Ihrer Sicherheit und zur Bedienung nachlesen.



Sie finden diese Montage- und Gebrauchsanweisung auch im Downloadbereich unserer Webseite auf [www.sentiotec.com/downloads](http://www.sentiotec.com/downloads).

## 2. Wichtige Hinweise zu Ihrer Sicherheit

Befolgen Sie deshalb die folgenden Sicherheitshinweise.

### 2.1. Bestimmungsgemäßer Gebrauch

Das Türschalter-Sensor-Set dient zur Überwachung der geschlossenen Saunatür.

DE

### 2.2. Sicherheitshinweise für den Monteur

- Die Montage darf nur durch eine Elektrofachkraft oder eine vergleichsweise qualifizierte Person ausgeführt werden.
- Montage- und Anschlussarbeiten dürfen nur im spannungsfreien Zustand durchgeführt werden.
- Beachten Sie die Montageanleitungen der verwendeten Saunasteuerung.
- Beachten Sie auch die örtlichen Bestimmungen am Aufstellort.
- Bei Problemen, die in den Montageanweisungen nicht ausführlich genug behandelt werden, wenden Sie sich zu Ihrer eigenen Sicherheit an Ihren Lieferanten.

## 3. Produktbeschreibung

### 3.1. Lieferumfang

- Türsensor inkl. Anschlussleitung, doppelseitiges Klebeband
- Magnet
- Türmagnet-Halterung für 8 und 10 mm Glas
- Montageanleitung

### 3.2. Produktfunktionen

Das Türschalter-Sensor-Set dient zur Überwachung der geschlossenen Saunastür.

Beachten Sie die Gebrauchsanweisung der verwendeten Saunasteuerung.

## 4. Montage

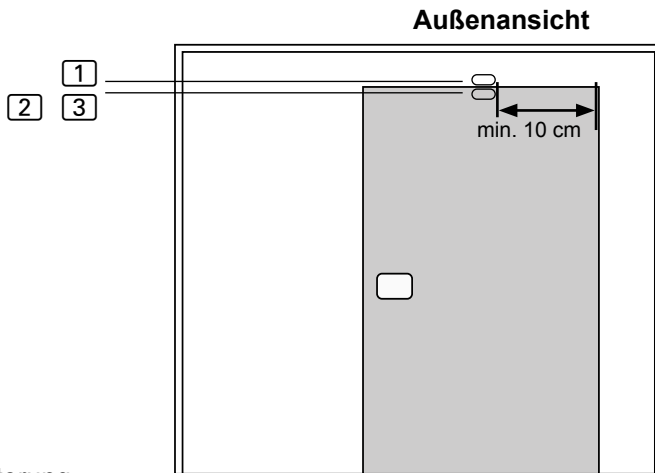

- 1 Türsensor
- 2 Magnet
- 3 Magnethalterung

## 4.1. Montage Türsensor

Befestigen Sie den Türsensor **1** außerhalb der Kabine im Bereich der Saunatür:

 Beachten Sie den Mindestabstand von 10 cm zum Türangelpunkt

- Bei einer Holz-Saunakabine:
  - ▶ Verwenden Sie die beiliegenden Holz-Schrauben (Abb. A)
- Bei einer Glasfläche:
  - ▶ Verwenden Sie das doppelseitige Klebeband (Abb. B). Schneiden Sie dafür das beiliegende Klebeband in zwei gleich große Teile und kleben Sie die Teile wie in Abb. B auf die Rückseite des Türsensors.



Abb. A



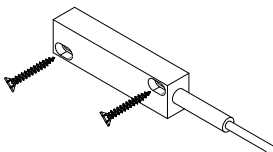

Abb. B

DE

## 4.2. Montage Magnet

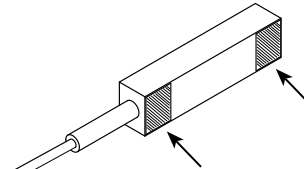
Befestigen Sie den Magnet **2** an der Saunatür so, dass er bündig mit dem Sensor ist.

 Achten Sie auf den Abstand zum Türsensor, dass die Funktion gewährleistet ist

- Bei einer Holztür:
  - ▶ Verwenden Sie die beiliegenden Holz-Schrauben (Abb. C).



Abb. C



Abb. D

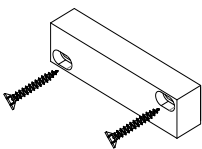

Abb. D

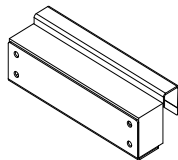

Abb. E

- Bei einer Glastüre verwenden Sie die Türmagnet-Halterung **3**.  
Je nach Abstand zum Türsensor sind folgende Installationen möglich:
  - ▶ Der Magnet wird innen in die Halterung eingelegt (Abb. D). Fixieren Sie den Magnet, indem Sie die Halterungslaschen mit einem Schraubendreher in die Ausnehmungen biegen.
  - ▶ Oder der Magnet wird außen auf die Türmagnet-Halterung geschraubt (Abb. E).

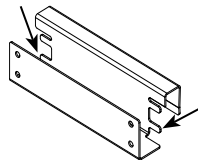
## 5. Elektrischer Anschluss

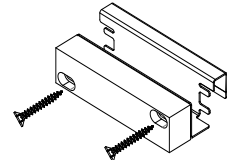

Beachten Sie die Montage- und Gebrauchsanweisungen der verwendeten Saunasteuerung.

## 6. Wartung

Das Gerät ist wartungsfrei.

## 7. Entsorgung



- Entsorgen Sie die Verpackungsmaterialien nach den gültigen Entsorgungsrichtlinien.
- Altgeräte enthalten wiederverwendbare Materialien, aber auch schädliche Stoffe. Geben Sie Ihr Altgerät deshalb auf keinen Fall in den Restmüll, sondern entsorgen Sie das Gerät nach den örtlich geltenden Vorschriften.

## 8. Technische Daten

### *Tür-Sensor*

Abmessungen:	80 x 20 x 15 mm
Anschlussleitung	3 m - 2 x 0,5 mm <sup>2</sup> Silikon

### *Magnet*

Abmessungen:	80 x 20 x 15 mm
--------------	-----------------

### *Magnethalter*

Abmessungen:	80 x 22 x 30 mm
Glasdimension:	8 mm and 10 mm

# Interrupteur de porte- capteur-kit

INSTRUCTIONS DE MONTAGE

Français

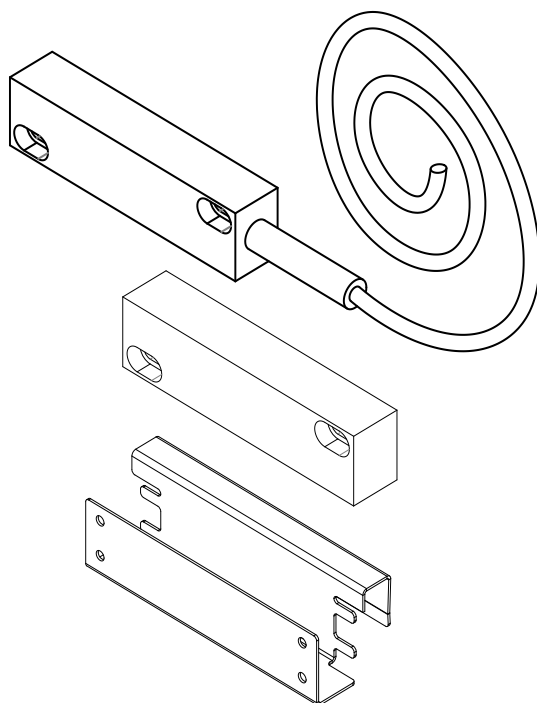

FR

# Table des matières

<b>1. Concernant ces instructions</b>	<b>3</b>
<b>2. Remarques importantes pour votre sécurité</b>	<b>3</b>
2.1. Usage conforme	3
2.2. Consignes de sécurité pour le monteur	3
<b>3. Description du produit</b>	<b>4</b>
3.1. Contenu de la livraison	4
3.2. Fonctions du produit	4
<b>4. Montage</b>	<b>4</b>
4.1. Montage du capteur de porte	5
4.2. Montage de l'aimant	5
<b>5. Branchements électriques</b>	<b>6</b>
<b>6. Entretien</b>	<b>6</b>
<b>7. Élimination</b>	<b>6</b>
<b>8. Caractéristiques techniques</b>	<b>6</b>

## 1. Concernant ces instructions

Lisez attentivement les présentes instructions de montage et d'utilisation et gardez-les à proximité de l'appareil. Vous pouvez ainsi consulter à tout moment des informations concernant son utilisation et relatives à votre sécurité.



Ces instructions de montage et ce mode d'emploi sont également disponibles dans la rubrique de téléchargement de notre site Internet [www.sentiotec.com/downloads](http://www.sentiotec.com/downloads).

## 2. Remarques importantes pour votre sécurité

Veillez noter les consignes de sécurité suivantes.

### 2.1. Usage conforme

Le lit de capteurs d'interrupteur de porte est utilisé pour surveiller la porte fermée du sauna.

### 2.2. Consignes de sécurité pour le monteur

- Seul un électricien spécialisé ou une personne ayant une qualification similaire est habilité à procéder au montage.
- Les travaux de montage et de raccordement ne doivent être effectués uniquement lorsque l'appareil est hors tension.
- Conformez-vous aux instructions de montage de la commande de sauna utilisée.
- Respectez également les dispositions légales du lieu d'installation.
- En cas de problèmes insuffisamment traités dans les instructions de montage, adressez-vous à votre fournisseur pour votre propre sécurité.

## 3. Description du produit

### 3.1. Contenu de la livraison

- Capteur de porte avec câble de raccordement, ruban adhésif double face
- Aimant
- Porte-aimant de porte pour verre de 8 et 10 mm
- Instructions de montage

### 3.2. Fonctions du produit

Le kit de capteurs d'interrupteur de porte est utilisé pour surveiller la porte fermée du sauna.

Conformez-vous aux instructions de montage de la commande de sauna utilisée.

## 4. Montage

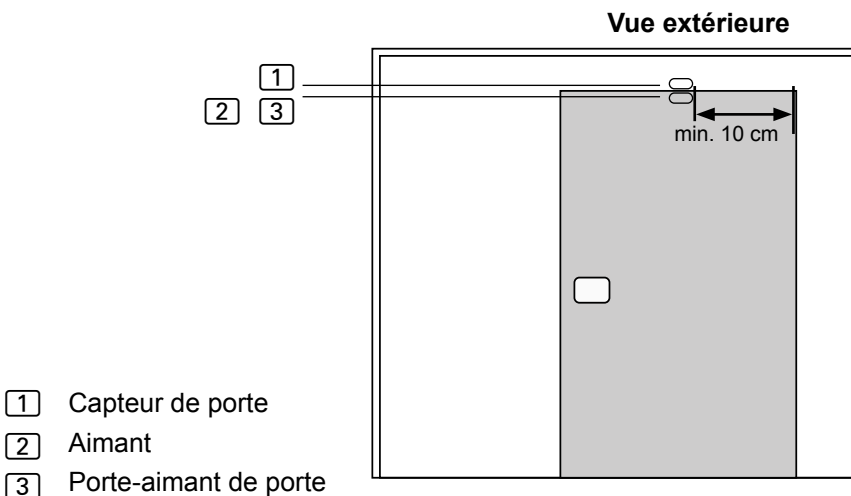



## 4.1. Montage du capteur de porte

Montez le capteur de porte **1** à l'extérieur de la cabine dans la zone de la porte du sauna :

 Respectez la distance minimale de 10 cm par rapport au point d'articulation de la porte

- Dans une cabine de sauna en bois :
  - ▶ Utilisez les vis à bois fournies (fig. A)
- Sur une surface vitrée :
  - ▶ Utilisez le ruban adhésif double face (fig. B). Coupez le ruban adhésif fourni en deux parties égales et collez les parties à l'arrière du capteur de porte comme indiqué sur la fig. B.

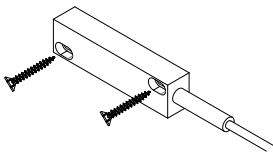

Fig. A

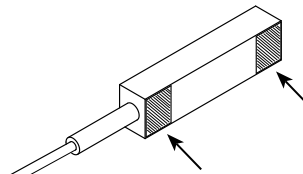



Fig. B

FR

## 4.2. Montage de l'aimant

Fixez l'aimant **2** sur la porte du sauna de manière à ce qu'il soit au même niveau que le capteur

 Veillez à ce que la distance par rapport au capteur de porte soit telle que le fonctionnement soit garanti

- Avec une porte en bois :
  - ▶ Utilisez les vis à bois fournies (fig. C).

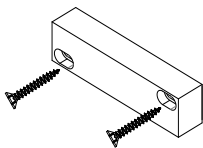

Fig. C

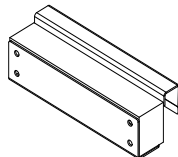

Fig. D

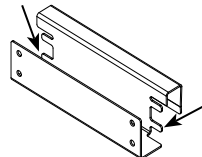

Fig. D

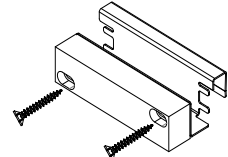

Fig. E

- Avec une porte vitrée, utilisez le porte-aimant de porte **[3]**.  
En fonction de la distance par rapport au capteur de porte, les installations suivantes sont possibles :
  - ▶ L'aimant est inséré à l'intérieur du support (fig. D). Fixez l'aimant en pliant les sangles de retenue dans les évidements à l'aide d'un tournevis.
  - ▶ Ou bien l'aimant est vissé à l'extérieur du support de l'aimant de porte (fig. E).

## 5. Branchements électriques



Conformez-vous aux instructions de montage de la commande de sauna utilisée.

## 6. Entretien

L'appareil ne nécessite aucun entretien.

## 7. Élimination



- Éliminez les matériaux d'emballage conformément aux directives en vigueur relatives à l'élimination.
- Les appareils usagés contiennent des matériaux recyclables, mais aussi des substances toxiques. Par conséquent, ne jetez en aucun cas votre appareil usagé avec les déchets ménagers. Éliminez-le conformément aux directives locales en vigueur.

## 8. Caractéristiques techniques

### **Capteur de porte**

Dimensions :	80 x 20 x 15 mm
Câble de raccordement	3 m - 2 x 0,5 mm <sup>2</sup> silicone

### **Aiment**

Dimensions :	80 x 20 x 15 mm
--------------	-----------------

### **Porte-aimant de porte**

Dimensions :	80 x 22 x 30 mm
Dimensions verre:	8 mm et 10 mm

# Set di sensori dell'interruttore della porta

ISTRUZIONI DI MONTAGGIO  
Italiano

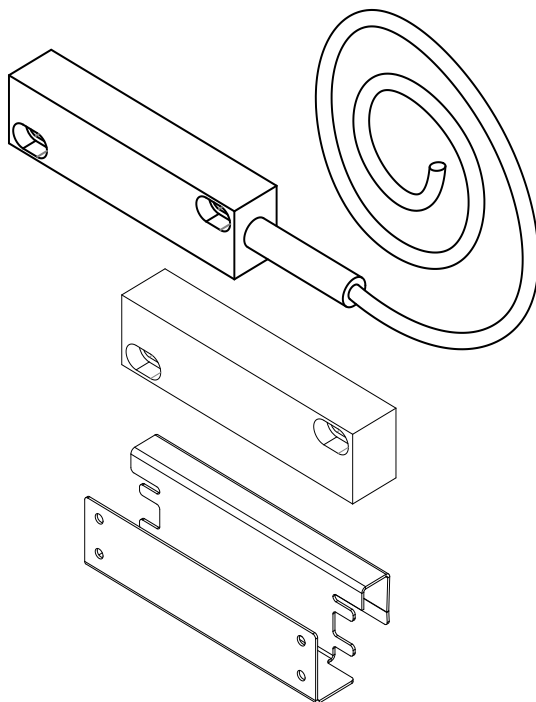

IT

# Indice

<b>1. Informazioni sul presente manuale</b>	<b>3</b>
<b>2. Importanti indicazioni per la sicurezza personale</b>	<b>3</b>
2.1. Conformità d'uso	3
2.2. Indicazioni di sicurezza per l'installatore	3
<b>3. Descrizione del prodotto</b>	<b>4</b>
3.1. Dotazione	4
3.2. Funzioni del prodotto	4
<b>4. Montaggio</b>	<b>4</b>
4.1. Montaggio del sensore della porta	5
4.2. Montaggio magnete	5
<b>5. Collegamento elettrico</b>	<b>6</b>
<b>6. Manutenzione</b>	<b>6</b>
<b>7. Smaltimento</b>	<b>6</b>
<b>8. Specifiche tecniche</b>	<b>6</b>

## 1. Informazioni sul presente manuale

Leggere bene le presenti istruzioni di montaggio e d'uso e conservarle in prossimità del dispositivo. Così facendo è possibile controllare in ogni momento le informazioni sulla sicurezza e sull'utilizzo.



Le presenti istruzioni di montaggio e d'uso si trovano anche nell'area di download della nostra pagina web all'indirizzo:  
[www.sentiotec.com/downloads](http://www.sentiotec.com/downloads).

## 2. Importanti indicazioni per la sicurezza personale

Osservare pertanto le seguenti indicazioni di sicurezza e le avvertenze speciali riportate nei singoli capitoli.

### 2.1. Conformità d'uso

Il set di sensori dell'interruttore della porta viene utilizzato per monitorare la porta della sauna chiusa.

### 2.2. Indicazioni di sicurezza per l'installatore

- Il montaggio deve essere eseguito solo da elettricisti o da persone con una qualifica simile.
- I lavori di installazione e collegamento possono essere eseguiti solo a macchina spenta.
- Osservare le istruzioni di montaggio del comando della sauna utilizzato.
- Osservare anche le disposizioni locali valide sul luogo di installazione.
- Qualora si presentassero problemi non trattati in modo esaustivo nelle presenti istruzioni di montaggio, per la vostra sicurezza vi preghiamo di rivolgervi al vostro fornitore.

## 3. Descrizione del prodotto

### 3.1. Dotazione

- Sensore della porta con cavo di collegamento, nastro biadesivo
- Magnete
- Supporto del magnete della porta per vetro da 8 e 10 mm
- Istruzioni di montaggio

### 3.2. Funzioni del prodotto

Il sistema di monitoraggio della porta serve a monitorare la porta della sauna chiusa quando l'avvio remoto è attivato.

Osservare le istruzioni di montaggio del comando della sauna utilizzato.

## 4. Montaggio

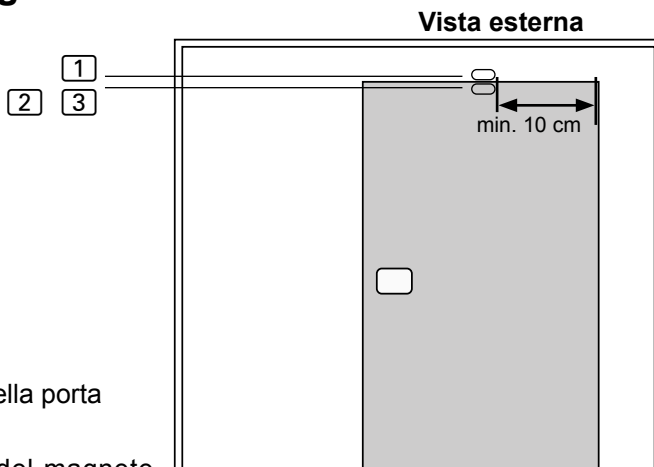

- 1 Sensore della porta
- 2 Magnete
- 3 Supporto del magnete della porta

## 4.1. Montaggio del sensore della porta

Fissare il sensore della porta **1** all'esterno della cabina nella zona della porta della sauna:

 Rispettare la distanza minima di 10 cm dal punto di cerniera della porta.

- Per una cabina sauna in legno:
  - ▶ Utilizzare le viti per legno fornite in dotazione (Fig. A)
- Per una superficie in vetro:
  - ▶ Utilizzare il nastro biadesivo (Fig. B). Tagliare il nastro adesivo in dotazione in due parti uguali e incollare le parti sul retro del sensore della porta come mostrato in Fig. B.

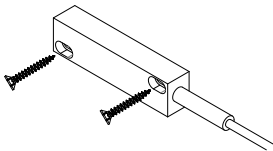

Fig. A

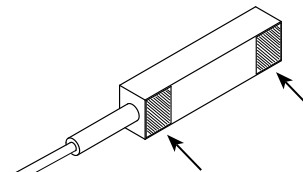



Fig. B

## 4.2. Montaggio magnete

Fissare il magnete **2** alla porta della sauna in modo che sia a filo con il sensore

 Accertarsi che la distanza dal sensore della porta sia tale da garantire il funzionamento

- Per una porta in legno:
  - ▶ Utilizzare le viti per legno fornite in dotazione (Fig. C).

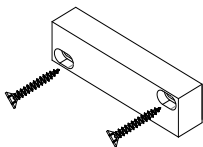

Fig. C

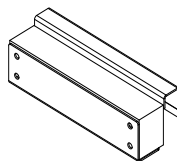

Fig. D

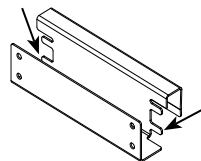

Fig. D

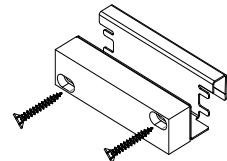



Fig. E

- Per una porta in vetro utilizzare il supporto del magnete della porta . A seconda della distanza dal sensore della porta, sono possibili le seguenti installazioni:
  - ▶ Il magnete viene inserito all'interno del supporto (Fig. D). Fissare il magnete piegando le fascette di supporto nelle cavità con un cacciavite.
  - ▶ Oppure il magnete viene avvitato all'esterno nel supporto del magnete della porta (Fig. E).

## 5. Collegamento elettrico

 Osservare le istruzioni di montaggio del comando della sauna utilizzato.

## 6. Manutenzione

Il dispositivo non richiede manutenzione.

## 7. Smaltimento



- Smaltire i materiali dell'imballaggio conformemente alle normative sullo smaltimento vigenti.
- I vecchi dispositivi contengono materiali riciclabili ma anche sostanze dannose. Non gettare mai un dispositivo usato insieme ai rifiuti non riciclabili, bensì smaltirlo in conformità alle norme vigenti a livello locale.

## 8. Specifiche tecniche

### **Sensore porta**

Dimensioni:	80 x 20 x 15 mm
Cavo di collegamento	3 m - 2 x 0,5 mm <sup>2</sup> in silicone

### **Magnete**

Dimensioni:	80 x 20 x 15 mm
-------------	-----------------

### **Supporto del magnete della porta**

Dimensioni:	80 x 22 x 30 mm
Vetro dimensioni	8 mm e 10 mm





# Inhoudsopgave

<b>1. Over deze handleiding</b>	<b>3</b>
<b>2. Belangrijke aanwijzingen voor uw veiligheid</b>	<b>3</b>
2.1. Reglementair gebruik	3
2.2. Veiligheidsaanwijzingen voor de monteur	3
<b>3. Productbeschrijving</b>	<b>4</b>
3.1. Leveromvang	4
3.2. Productfuncties	4
<b>4. Montage</b>	<b>4</b>
4.1. Montage deursensor	5
4.2. Montage magneet	5
<b>5. Elektrische aansluiting</b>	<b>6</b>
<b>6. Onderhoud</b>	<b>6</b>
<b>7. Afvoer</b>	<b>6</b>
<b>8. Technische gegevens</b>	<b>6</b>

## 1. Over deze handleiding

Lees deze montage- en gebruiksaanwijzing goed door en bewaar hem in de buurt van het apparaat. Zo kunt u te allen tijde informatie over uw veiligheid en de bediening nalezen.



U vindt deze montage- en gebruiksaanwijzing ook in het downloadbereik van onze website [www.sentiotec.com/downloads](http://www.sentiotec.com/downloads).

## 2. Belangrijke aanwijzingen voor uw veiligheid

Let op de volgende veiligheidsinstructies

### 2.1. Reglementair gebruik

De Deurschakelaar-sensor-set wordt gebruikt om de gesloten saunadeur te bewaken.

### 2.2. Veiligheidsaanwijzingen voor de monteur

- De montage mag alleen door een elektricien of een vergelijkbaar gekwalificeerde persoon worden uitgevoerd.
- Montage- en aansluitwerkzaamheden mogen uitsluitend in stroomloze toestand worden uitgevoerd.
- Neem de montagehandleidingen van de gebruikte saunabesturing in acht.
- Neem ook de plaatselijke bepalingen op de plaats van opstelling in acht.
- Raadpleeg voor problemen die in de montageaanwijzingen niet uitvoerig genoeg werden behandeld in het belang van uw eigen veiligheid uw leverancier.

## 3. Productbeschrijving

### 3.1. Leveromvang

- Deursensor incl. aansluitkabel, dubbelzijdige tape
- Magneet
- Deurmagneethouder voor 8 en 10 mm glas
- Montagehandleiding

### 3.2. Productfuncties

De Deurschakelaar-sensor-set wordt gebruikt om de gesloten saunadeur te bewaken.

Neem de montagehandleidingen van de gebruikte saunabesturing in acht.

## 4. Montage

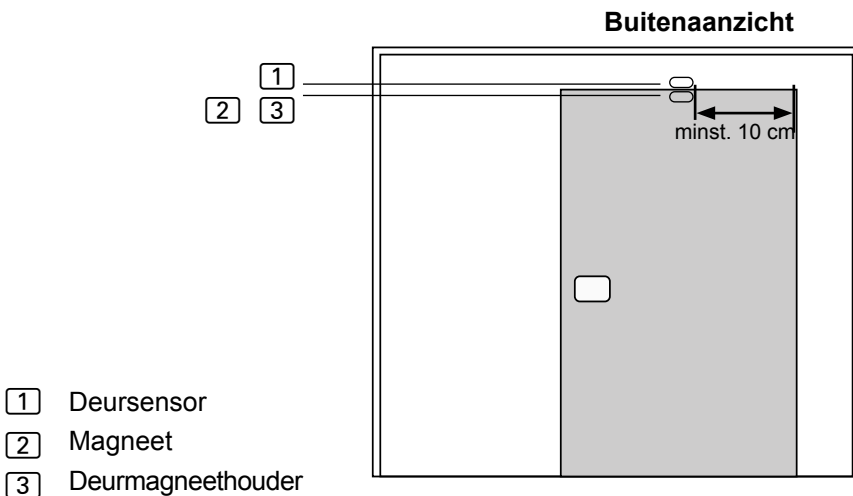

## 4.1. Montage deursensor

Bevestig de deursensor **1** buiten de cabine in het bereik van de saunadeur:

 Neem de minimumafstand van 10 cm tot het deurscharnierpunt acht

- Bij een houten saunacabine:
  - ▶ Gebruik de meegeleverde houtschroeven (afb. A)
- Bij een gasfles:
  - ▶ Gebruik dubbelzijdige tape (Afb. B). Snijd hiervoor de meegeleverde tape in twee gelijk grote delen en plak deze delen zoals afgebeeld in afb. B op de achterkant van de deursensor.

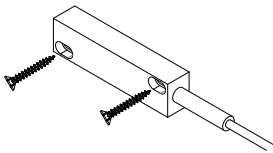

Afb. A

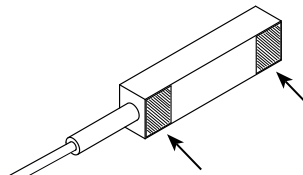

Afb. B

## 4.2. Montage magneet

Bevestig de magneet **2** aan de saunadeur, zodat deze gelijk zit met de sensor

 Neem de afstand tot de deursensor in acht, zodat de werking is gewaarborgd

- Bij een houten deur:
  - ▶ Gebruik de meegeleverde houtschroeven (afb. C).

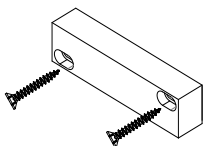

Afb. C

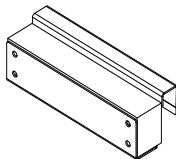

Afb. D

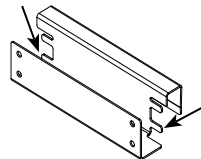

Afb. D

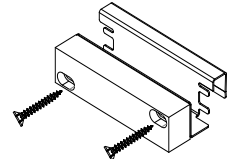

Afb. E

- Bij een glazen deur moet de deurmagneethouder **3** worden gebruikt. Afhankelijk van de afstand tot de deursensor zijn de volgende installaties mogelijk:
  - ▶ De magneet wordt aan de binnenkant in de houder geplaatst (afb. D). Bevestig de magneet door de lipjes van de houder met een schroeven-draaier in de uitsparingen te buigen.
  - ▶ Of de magneet wordt aan de buitenkant op de deurmagneethouder geschroefd (afb. E).

## 5. Elektrische aansluiting



Neem de montagehandleidingen van de gebruikte saunabesturing in acht.

## 6. Onderhoud

Het apparaat is onderhoudsvrij.

## 7. Afvoer



- Voer het verpakkingsmateriaal af volgens de geldende afvoer-richtlijnen.
- Oude apparaten bevatten opnieuw bruikbare materialen maar ook schadelijke stoffen. Deponeer uw oude apparaat daarom in geen geval bij het gewone afval, maar voer het apparaat af volgens de plaatselijk geldende voorschriften.

## 8. Technische gegevens

### **Deursensor**

Afmetingen:	80 x 20 x 15 mm
Aansluitkabel	3 m - 2 x 0,5 mm <sup>2</sup> siliconen

### **Magneet**

Afmetingen:	80 x 20 x 15 mm
-------------	-----------------

### **Deurmagneethouder**

Afmetingen:	80 x 20 x 15 mm
Afmetingen glas:	8 mm and 10 mm

# Dveřní čidlo spínač-set

NÁVOD K MONTÁŽ  
Česky

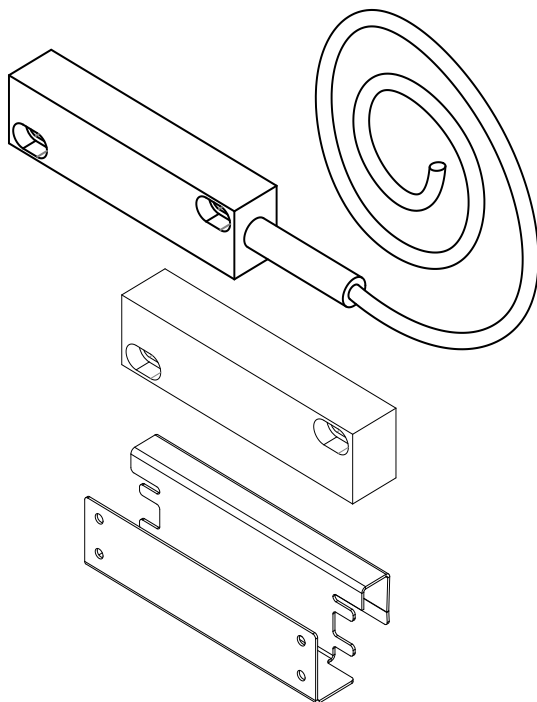

CS

# Obsah

<b>1. O tomto návodu</b>	<b>3</b>
<b>2. Důležité pokyny pro vaši bezpečnost</b>	<b>3</b>
2.1. Použití v souladu s určením	3
2.2. Bezpečnostní informace pro montéra	3
<b>3. Popis výrobku</b>	<b>4</b>
3.1. Rozsah dodávky	4
3.2. Funkce výrobku	4
<b>4. Montáž</b>	<b>4</b>
4.1. Montáž snímače dveří	5
4.2. Montáž magnetu	5
<b>5. Elektrické připojení</b>	<b>6</b>
<b>6. Údržba</b>	<b>6</b>
<b>7. Likvidace</b>	<b>6</b>
<b>8. Technické údaje</b>	<b>6</b>



## 1. O tomto návodu

Tento návod k montáži a použití si důkladně pročtěte a uschovejte jej v blízkosti přístroje. Tak si můžete vždy dodatečně přečíst informace o bezpečnosti a obsluze.



Tento návod k montáži a použití naleznete také v sekci ke stažení na našem webu na adrese [www.sentiotec.com/downloads](http://www.sentiotec.com/downloads).

## 2. Důležité pokyny pro vaši bezpečnost

Proto dodržujte následující bezpečnostní pokyny

### 2.1. Použití v souladu s určením

Uzavřené dveře sauny jsou sledovány pomocí ochrany dveří.

### 2.2. Bezpečnostní informace pro montéra

- Montáž smí provádět pouze kvalifikovaný elektrikář nebo jiná, srovnatelným způsobem kvalifikovaná osoba.
- Práce při montáži a připojování hlídání dveří se smí provádět pouze ve stavu bez napětí.
- Dodržujte návod k montáži použité řídicí jednotky sauny.
- Dodržujte také místní předpisy v místě instalace.
- V případě problémů, které nejsou dostatečně podrobně řešeny v návodu k montáži, se v zájmu vlastní bezpečnosti obraťte na svého dodavatele.

## 3. Popis výrobku

### 3.1. Rozsah dodávky

- Snímač dveří, vč. přípojovacího vedení, oboustranná lepicí páska
- Magnet
- Magnetický držák dveří pro 8 a 10mm sklo
- Montážní návod

### 3.2. Funkce výrobku

Uzavřené dveře sauny jsou sledovány pomocí ochrany dveří.

Dodržujte návod k montáži použité řídicí jednotky sauny.

## 4. Montáž

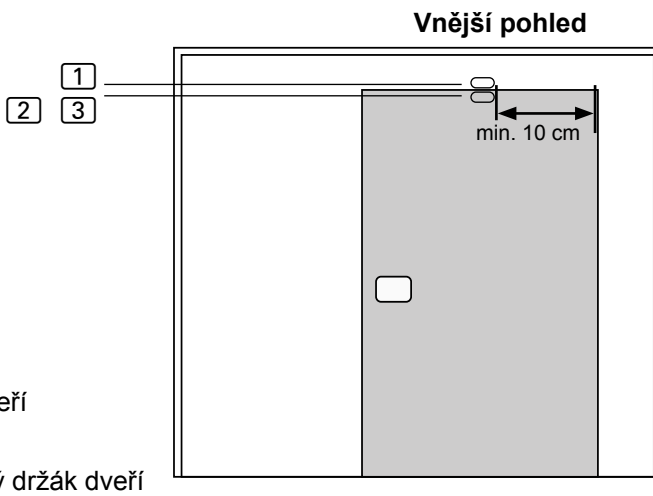

## 4.1. Montáž snímače dveří

Snímač dveří **1** upevněte mimo kabinu v oblasti dveří sauny:

 Respektujte minimální vzdálenost 10 cm od otočného bodu dveří

- V případě dřevěné kabiny sauny:
  - ▶ Použijte přiložené vruty do dřeva (obr. A).
- V případě skleněné plochy:
  - ▶ Použijte oboustrannou lepicí pásku (obr. A). Přiloženou lepicí pásku přestříhnete na dvě stejně velké části a nalepte je na zadní stranu snímače dveří, jak je vidět na obrázku B.

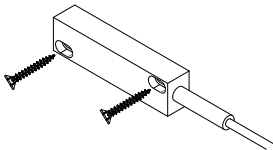

Obr. A

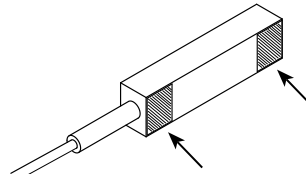

Obr. B

## 4.2. Montáž magnetu

Magnet **2** upevněte na dveře sauny tak, aby lícoval se snímačem.

 Dbejte na dodržení vzdálenosti od snímače dveří, aby bylo zajištěno správné fungování.

- V případě dřevěných dveří:
  - ▶ Použijte přiložené vruty do dřeva (obr. C).
- V případě skleněných dveří použijte držák dveřního magnetu **3**.  
V závislosti na vzdálenosti od snímače dveří lze provést instalaci těmito způsoby:
  - ▶ Magnet se vloží dovnitř držáku (obr. D). Následně se magnet připevní tím, že se šroubovákem zahnou jazýčky držáku směrem do vybrání.
  - ▶ Nebo se magnet přišroubuje venku na držák magnetu dveří.

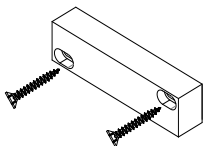

Obr. C

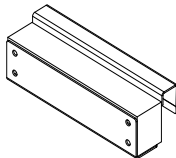

Obr. D

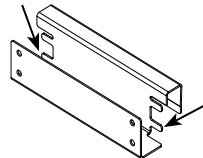

Obr. D

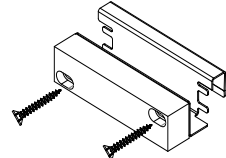

Obr. E

## 5. Elektrické připojení

---



Dodržujte návod k montáži použité řídicí jednotky sauny.

---

## 6. Údržba

Přístroj je bezúdržbový.

## 7. Likvidace



- Obalové materiály zlikvidujte podle směrnic platných pro likvidaci.
- Stará zařízení obsahují recyklovatelné materiály, ale i škodlivé látky. Stará zařízení proto v žádném případě neodkládejte do odpadu, ale zlikvidujte je podle místních platných předpisů.

## 8. Technické údaje

### ***Snímač dveří***

---

Rozměry:	80 x 20 x 15 mm
Připojovací vedení	3 m - 2 x 0,5 mm <sup>2</sup> silikon

### ***Magnet***

---

Rozměry:	80 x 20 x 15 mm
----------	-----------------

### ***Magnetický držák dveří***

---

Rozměry:	80 x 22 x 30 mm
Rozměry skla:	8 mm a 10 mm

# Przełącznik drzwiowy Czujnik Set

INSTRUKCJA MONTAŻU  
Polski

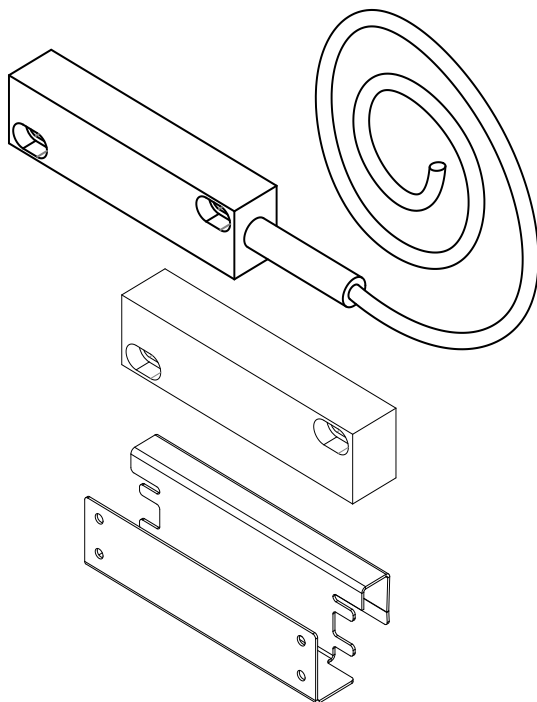

PL

# SPIS TREŚCI

<b>1. Wprowadzenie do instrukcji</b>	<b>3</b>
<b>2. Ważne wskazówki bezpieczeństwa</b>	<b>3</b>
2.1. Użytkowanie zgodne z przeznaczeniem	3
2.2. Wskazówki bezpieczeństwa dla monterów	3
<b>3. Opis produktu</b>	<b>4</b>
3.1. Zakres dostawy	4
3.2. Funkcje produktu	4
<b>4. Montaż</b>	<b>4</b>
4.1. Montaż czujnika drzwi	5
4.2. Montaż magnesu	5
<b>5. Podłączenie elektryczne</b>	<b>6</b>
<b>6. Konserwacja</b>	<b>6</b>
<b>7. Utylizacja</b>	<b>6</b>
<b>8. Dane techniczne</b>	<b>6</b>

## 1. Wprowadzenie do instrukcji

Należy uważnie przeczytać niniejszą instrukcję montażu i obsługi oraz przechowywać ją w pobliżu urządzenia. Dzięki temu będzie można w każdej chwili z niej skorzystać w celu uzyskania informacji dotyczących bezpieczeństwa i obsługi.



Niniejsza instrukcja montażu i obsługi jest również dostępna do pobrania na naszej stronie internetowej [www.sentiotec.com/downloads](http://www.sentiotec.com/downloads).

## 2. Ważne wskazówki bezpieczeństwa

Dlatego zwróć uwagę na następujące instrukcje bezpieczeństwa.

### 2.1. Użytkowanie zgodne z przeznaczeniem

Zestaw czujników przełącznika drzwi służy do monitorowania zamkniętych drzwi sauny

### 2.2. Wskazówki bezpieczeństwa dla montera

- Montaż może wykonywać tylko wykwalifikowany elektryk lub osoba posiadająca porównywalne kwalifikacje.
- Prace w zakresie montażu i podłączania układu monitorowania drzwi można wykonywać wyłącznie wówczas, gdy instalacja jest odłączona od napięcia.
- Należy przestrzegać instrukcji montażu używanej jednostki sterującej sauny.
- Należy również przestrzegać lokalnych przepisów obowiązujących w miejscu instalacji.
- W kwestiach, które nie zostały w sposób wyczerpujący opisane w instrukcji montażu, dla własnego bezpieczeństwa należy zwrócić się do dostawcy urządzenia.

## 3. Opis produktu

### 3.1. Zakres dostawy

- Czujnik drzwi wraz z przewodem przyłączeniowym, dwustronna taśma klejąca
- Magnes
- Uchwyt magnesu drzwiowego do szyb o grubości 8 i 10 mm
- Instrukcja montażu

### 3.2. Funkcje produktu

Zestaw czujników przełącznika drzwi służy do monitorowania zamkniętych drzwi sauny

Należy przestrzegać instrukcji montażu używanej jednostki sterującej sauny.

## 4. Montaż

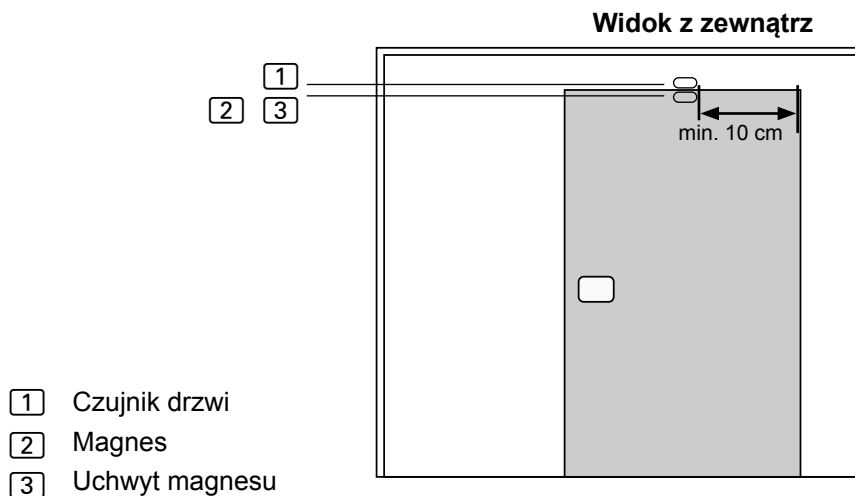



## 4.1. Montaż czujnika drzwi

Zamocować czujnik drzwi **1** na zewnątrz kabiny w obszarze drzwi sauny:

 Przestrzegać minimalnego odstępu 10 cm od punktu obrotu zawiasu drzwi

- W przypadku kabiny sauny z drewna:
  - ▶ Użyć dołączonych wkrętów do drewna (rys. A).
- W przypadku powierzchni szklanej:
  - ▶ Użyć dwustronnej taśmy klejącej (rys. B). Przeciąć w tym celu dołączoną taśmę klejącą na dwie części o równej długości i przykleić je w sposób przedstawiony na rys. B na tylnej ścianie czujnika drzwi.

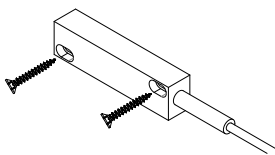

Rys. A

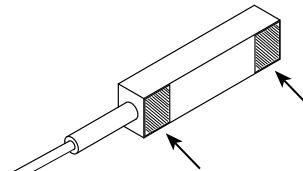

Rys. B

## 4.2. Montaż magnesu

Zamocować magnes **3** na drzwiach sauny w taki sposób, aby był on ustawiony równo z czujnikiem.

 Zwracać uwagę na odstęp od czujnika drzwi, aby zapewnione było jego prawidłowe działanie.

- W przypadku drzwi drewnianych:
  - ▶ Użyć dołączonych wkrętów do drewna (rys. C).

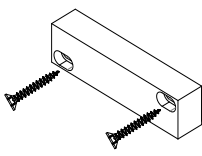

Rys. C

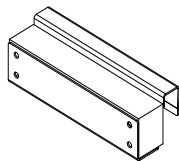

Rys. D

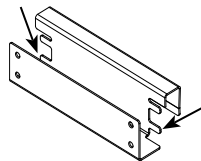

Rys. D

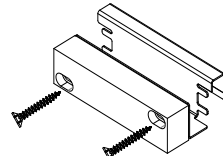

Rys. E

- W przypadku drzwi szklanych użyć uchwyty magnesu drzwiowego . W zależności od odstępów od czujnika drzwi możliwe są następujące sposoby instalacji:
  - ▶ Magnes można umieścić wewnątrz w uchwycie (rys. D). Zamocować magnes, zaginając wypustki uchwytu przy użyciu wkrętaka do wnętrza wycięć.
  - ▶ Lub też magnes można przykręcić z zewnątrz do uchwytu magnesu drzwiowego (rys. E).

## 5. Podłączenie elektryczne



Należy przestrzegać instrukcji montażu używanej jednostki sterującej sauny.

## 6. Konserwacja

Urządzenie nie wymaga konserwacji.

## 7. Utylizacja



- Materiały opakowaniowe należy utylizować zgodnie z obowiązującymi przepisami.
- Stare urządzenia zawierają materiały możliwe do powtórnego przetworzenia jak również szkodliwe substancje. Dlatego nie należy ich umieszczać w pojemnikach na odpady nienadające się do powtórnego przetworzenia, lecz utylizować je zgodnie z lokalnymi przepisami.

## 8. Dane techniczne

### **Czujnik drzwi**

Wymiary:	80 x 20 x 15 mm
Przewód przyłączeniowy	3 m - 2 x 0,5 mm <sup>2</sup> , silikonowy

### **Magnes**

Wymiary:	80 x 20 x 15 mm
----------	-----------------

### **Uchwyt magnesu**

Wymiary:	80 x 22 x 30 mm
Wymiary szkła:	8 mm et 10 mm

# Sensor de interruptor de porta-Set

INSTRUÇÕES DE MONTAGEM  
Português

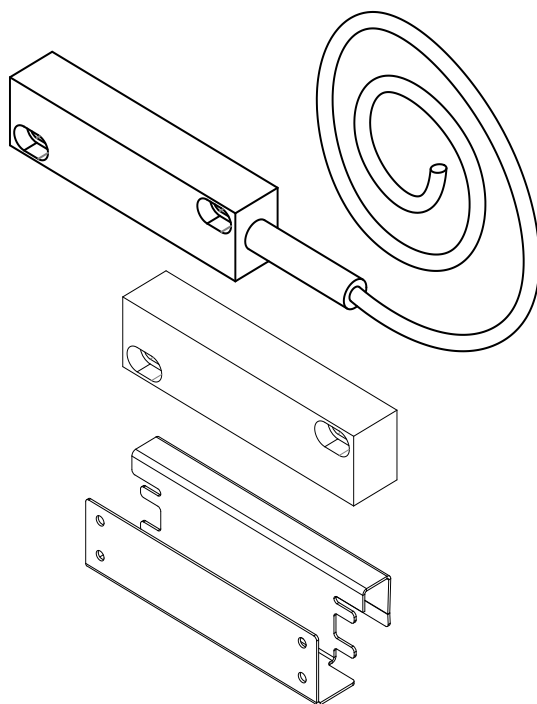

PT

# Índice

<b>1. Sobre este manual</b>	<b>3</b>
<b>2. Indicações importantes sobre a sua segurança</b>	<b>3</b>
2.1. Utilização prevista	3
2.2. Indicações de segurança para o técnico de instalação	3
<b>3. Descrição do produto</b>	<b>4</b>
3.1. Volume de fornecimento	4
3.2. Funções do produto	4
<b>4. Montagem</b>	<b>4</b>
4.1. Montagem do sensor da porta	5
4.2. Montagem do íman	5
<b>5. Ligação elétrica</b>	<b>6</b>
<b>6. Manutenção</b>	<b>6</b>
<b>7. Eliminação</b>	<b>6</b>
<b>8. Dados técnicos</b>	<b>6</b>

## 1. Sobre este manual

Leia atentamente estas instruções de montagem e de utilização e guarde-as nas proximidades do aparelho. Desta forma, pode ler as informações sobre a sua segurança e a operação a qualquer momento.



Este manual de montagem e operação também está disponível na área de transferências do nosso website em [www.sentiotec.com/downloads](http://www.sentiotec.com/downloads).

## 2. Indicações importantes sobre a sua segurança

Por conseguinte, respeite as indicações de segurança.

### 2.1. Utilização prevista

O conjunto do sensor do interruptor da porta é usado para monitorar a porta fechada da sauna.

### 2.2. Indicações de segurança para o técnico de instalação

- A montagem só pode ser executada por um electricista ou por uma pessoa com formação equivalente.
- Os trabalhos de montagem e de ligação no sistema de monitorização da porta só podem ser realizados no estado isento de tensão.
- Tenha em atenção as instruções de montagem do comando de sauna utilizado.
- Respeite também as regulamentações locais no local de instalação.
- Para sua própria segurança, em caso de problemas que não sejam abordados de forma suficientemente detalhada nas instruções de montagem, contacte os seus fornecedores.

## 3. Descrição do produto

### 3.1. Volume de fornecimento

- Sensor da porta incluindo cabo de ligação, fita adesiva de dupla face
- Íman
- Suporte do íman da porta para vidro de 8 e 10 mm
- Manual de montagem

### 3.2. Funções do produto

O conjunto do sensor do interruptor da porta é usado para monitorar a porta fechada da sauna.

Tenha em atenção as instruções de montagem do comando de sauna utilizado.

## 4. Montagem

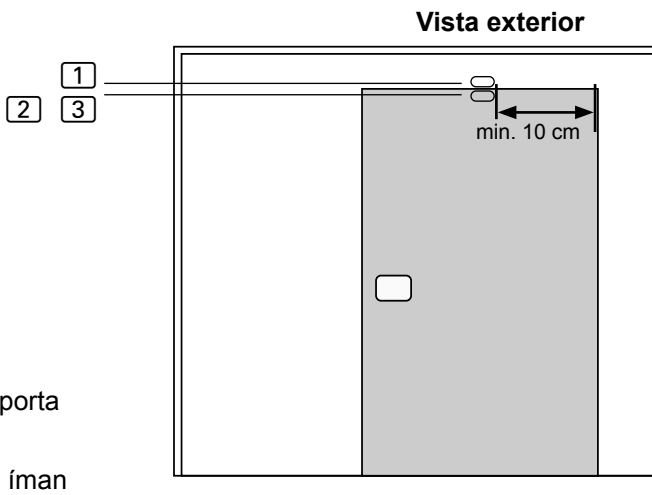

## 4.1. Montagem do sensor da porta

Fixe o sensor da porta **1** fora da cabina, na área da porta da sauna:

 Respeite a distância mínima de 10 cm em relação à dobradiça da porta

- Numa cabina de sauna de madeira:
  - ▶ Use os parafusos de madeira fornecidos (Fig. A)
- Numa superfície de vidro:
  - ▶ Use a fita adesiva de dupla face (Fig. B). Para o efeito, corte a fita adesiva fornecida em dois pedaços com o mesmo tamanho e cole ambos os pedaços na parte de trás do sensor da porta conforme ilustrado na Fig. B.

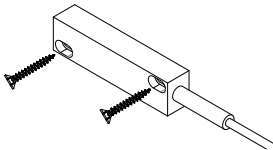

Fig. A

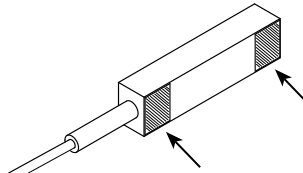



Fig. B

## 4.2. Montagem do íman

Fixe o íman **2** na porta da sauna de forma a que este fique nivelado com o sensor

 Tenha em atenção a distância em relação ao sensor da porta, por forma a assegurar a função

- Numa porta de madeira:
  - ▶ Use os parafusos de madeira fornecidos (Fig. C).

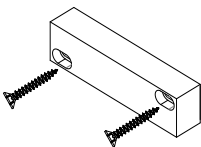

Fig. C

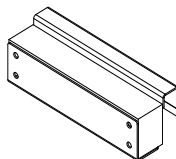

Fig. D

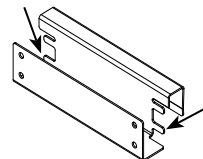

Fig. D

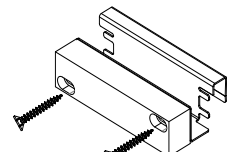

Fig. E

- Numa porta de vidro, utilize o suporte do íman da porta **[3]**.  
Dependendo da distância em relação ao sensor da porta, são possíveis as seguintes instalações:
  - ▶ O íman é inserido no interior do suporte (Fig. D). Fixe o íman dobrando as patilhas do suporte com uma chave de fendas para dentro dos prolongamentos.
  - ▶ Ou o íman é aparafusado no exterior, no suporte do íman da porta (Fig. E)

## 5. Ligação elétrica



Tenha em atenção as instruções de montagem do comando de sauna utilizado.

## 6. Manutenção

O dispositivo não requer qualquer manutenção.

## 7. Eliminação



- Elimine os materiais da embalagem de acordo com as diretivas de eliminação em vigor.
- Os aparelhos usados contêm materiais reutilizáveis, mas também substâncias perigosas. Por isso, não deite, sob circunstância alguma, o seu aparelho usado no lixo residual. Elimine-o, sim, de acordo com as disposições válidas localmente.

## 8. Dados técnicos

### *Sensor da porta*

Dimensões:	80 x 20 x 15 mm
Cabo de ligação	3 m - 2 x 0,5 mm <sup>2</sup> silicone

### *íman*

Dimensões:	80 x 20 x 15 mm
------------	-----------------

### *Suporte do íman*

Dimensões:	80 x 22 x 30 mm
Dimensões de vidro:	8 mm et 10 mm



# Dörrontakt sensorupsättning

MONTERINGSANVISNING  
Svenska

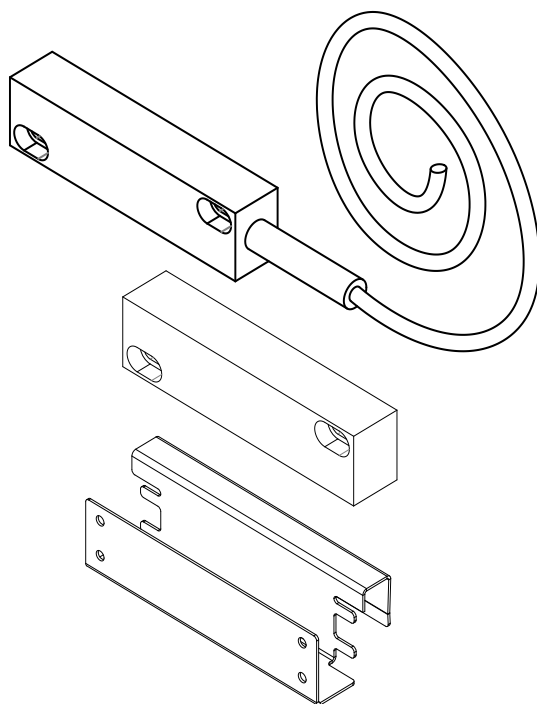

SV

# Innehållsförteckning

<b>1. Om monteringsanvisningen</b>	<b>3</b>
<b>2. Viktig säkerhetsinformation</b>	<b>3</b>
2.1. Ändamålsenlig användning	3
2.2. Säkerhetsanvisningar för installatören	3
<b>3. Produktbeskrivning</b>	<b>4</b>
3.1. Leveransomfattning	4
3.2. Funktioner	4
<b>4. Montering</b>	<b>4</b>
4.1. Montering av dörrsensor	5
4.2. Montering av magnet	5
<b>5. Elanslutning</b>	<b>6</b>
<b>6. Underhåll</b>	<b>6</b>
<b>7. Avfallshantering</b>	<b>6</b>
<b>8. Tekniska data</b>	<b>6</b>

## 1. Om monteringsanvisningen

Läs hela monteringsanvisningen noga och förvara den sedan i närheten av apparaten. Du kan då när som helst läsa de specifika säkerhets- och användningsanvisningarna.



Den här monterings- och bruksanvisningen kan även laddas ner från vår webbsida, [www.sentiotec.com/downloads](http://www.sentiotec.com/downloads).

## 2. Viktig säkerhetsinformation

Följ alltid nedanstående säkerhetsanvisningar och observera de särskilda varningarna i resp. kapitel.

### 2.1. Ändamålsenlig användning

Dörrövervakningen används för att övervaka den stängda bastudörren.

### 2.2. Säkerhetsanvisningar för installatören

- Montering/installation får endast utföras av elektriker.
- Dörrsensorn får endast installeras och anslutas i spänningslöst tillstånd.
- Följ den aktuella styrenhetens monteringsanvisningar.
- Följ gällande lokala bestämmelser.
- Om det uppstår problem som inte beskrivs tillräckligt detaljerat i monteringsanvisningarna, vänd dig, för din egen säkerhets skull, till leverantören/återförsäljaren.

## 3. Produktbeskrivning

### 3.1. Leveransomfattning

- Dörrsensor inkl. anslutningskabel, dubbelsidig tejp
- Magnet
- Dörrmagnetshållare för 8 och 10 mm glas
- Monteringsanvisning

### 3.2. Funktioner

Dörrövervakningen används för att övervaka den stängda bastudörren.

Följ den aktuella styrenhetens monteringsanvisningar.

## 4. Montering

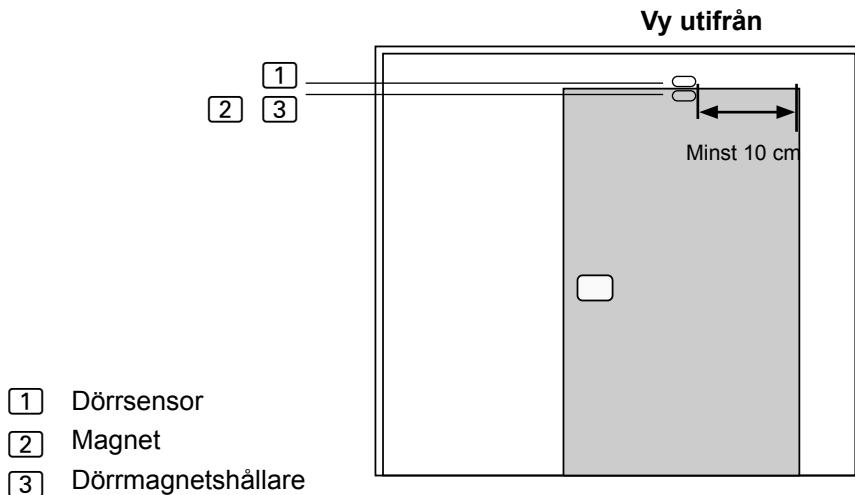

## 4.1. Montering av dörrsensor

Fäst dörrsensorn **1** utanför bastun i området kring bastudörren:



Observera minimiavståndet på 10 cm till gångjärnet

- På bastu av trä:
  - ▶ Använd de medföljande träskruvarna (bild A)
- På glasytor:
  - ▶ Använd den dubbelsidiga tejpén (bild B). Skär den medföljande tejpén i två lika stora delar och fäst delarna på dörrsensorns baksida i enlighet med instruktionerna på bild B.



Bild A



Bild B

## 4.2. Montering av magnet

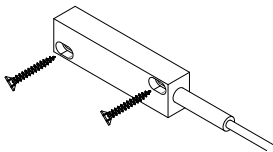
Fäst magneten **2** på bastudörren så att den är i linje med sensorn

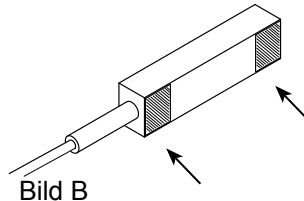

Observera avståndet till dörrsensorn så att funktionen kan garanteras

- På trädörrar:
  - ▶ Använd de medföljande träskruvarna (bild C).
- På glasdörrar, använd dörrmagnetshållare **3**.  
Beroende på avståndet till dörrsensorn är följande installationer möjliga:
  - ▶ Magnetén läggs in i hållaren på insidan (bild D). Fixera magnetén genom att böja in fästflikarna i uttagen. Använd en skruvmejsel för att göra detta.
  - ▶ Annars kan magnetén skruvas dit på dörrmagnetshållaren på utsidan (bild E).



Bild C



Bild D

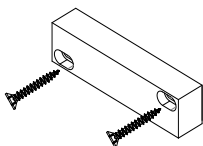

Bild D

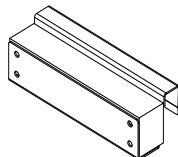

Bild E

## 5. Elanslutning

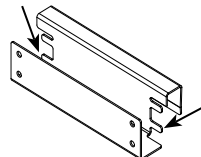

Följ den aktuella styrenhetens monteringsanvisningar.

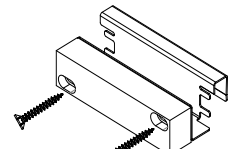
## 6. Underhåll

Enheten behöver inte underhållas.

## 7. Avfallshantering



- Ta hand om förpackningsmaterialet enligt gällande bestämmelser.
- Enheterna innehåller både återanvändbart material och skadliga ämnen. Släng inte en uttjänt produkt i hushållssoporna, utan lämna den till återvinning enligt gällande bestämmelser.

## 8. Tekniska data

### *Dörrsensor*

Mått:	80 x 20 x 15 mm
Anslutningskabel	3 m - 2 x 0,5 mm <sup>2</sup> silikon

### *Magnet*

Mått:	80x 20 x 15 mm
-------	----------------

### *Dörrmagnetshållare*

Mått:	80 x 22 x 30 mm
Mått glas:	8 mm och 10 mm

# Ovikytimen anturisarja

ASENNUSOHJEET  
Suomi

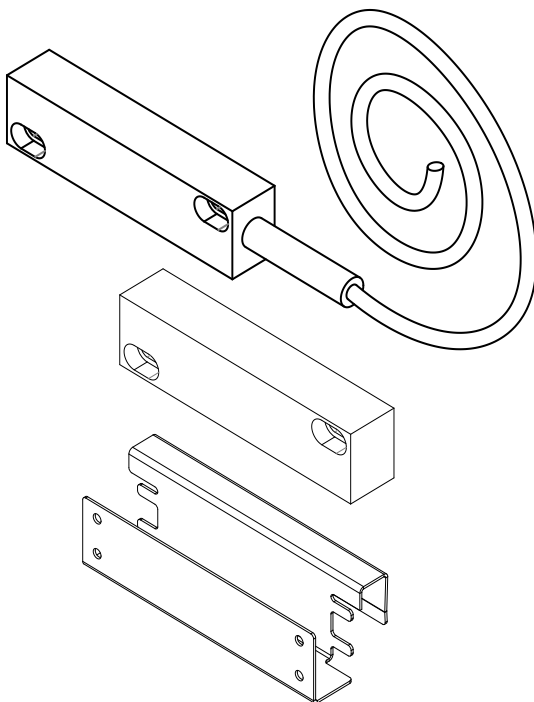

FI

# Sisällys

<b>1. Sananen näistä ohjeista</b>	<b>3</b>
<b>2. Tärkeitä ohjeita turvallisuutesi varmistamiseksi</b>	<b>3</b>
2.1. Ohjeidenmukainen käyttö	3
2.2. Turvaohjeita asentajalle	3
<b>3. Tuotekuvaus</b>	<b>4</b>
3.1. Toimituskokonaisuus	4
3.2. Tuotteen toiminnot	4
<b>4. Asennus</b>	<b>4</b>
4.1. Ovianturin asennus	5
4.2. Magneetin asennus	5
<b>5. Sähköliitäntä</b>	<b>6</b>
<b>6. Huolto</b>	<b>6</b>
<b>7. Hävittäminen</b>	<b>6</b>
<b>8. Tekniset tiedot</b>	<b>6</b>



# 1. Sananen näistä ohjeista

Lue tämä asennus- ja käyttöohje huolellisesti läpi ja säilytä opasta laitteen lähellä. Näin voit katsoa turvallisuuttasi sekä käyttöä koskevia tietoja milloin tahansa.



Asennus- ja käyttöohjeet saat myös Internet-sivujemme materiaalinlatausosiosta osoitteesta [www.sentiotec.com/downloads](http://www.sentiotec.com/downloads).

## 2. Tärkeitä ohjeita turvallisuutesi varmistamiseksi

Huomaa seuraavat turvallisuusohjeet.

### 2.1. Ohjeidenmukainen käyttö

Ovikytkinantosarjaa käytetään suljetun saunan oven valvomiseen.

### 2.2. Turvaohjeita asentajalle

- Vain sähköalan ammattilainen tai vastaavan pätevyyden omaava henkilö saa suorittaa asennuksen.
- Ovivalvonnan asennus- ja liitännätöitä saa tehdä vain jännitteettömässä tilassa.
- Noudata asennuksessa käytössä olevan ohjauskeskuksen asennusohjetta.
- Noudata myös sijoituspaikan paikallisia määräyksiä.
- Käänny oman turvallisuutesi vuoksi toimittajasi puoleen sellaisissa ongelmissa, joita ei käsitellä asennusohjeessa kyllin tarkasti.

## 3. Tuotekuvaus

### 3.1. Toimituskokonaisuus

- Ovianturi, sis. liitäntäjohton, kaksipuolinen teippi
- Magneetti
- Ovimagneetin pidike 8 ja 10 mm:n lasille
- Asennusohje

### 3.2. Tuotteen toiminnot

Ovikytkimen anturisarja valvoo kiinni olevaa saunan ovea.

Noudata asennuksessa käytössä olevan ohjauskeskuksen asennusohjetta.

## 4. Asennus

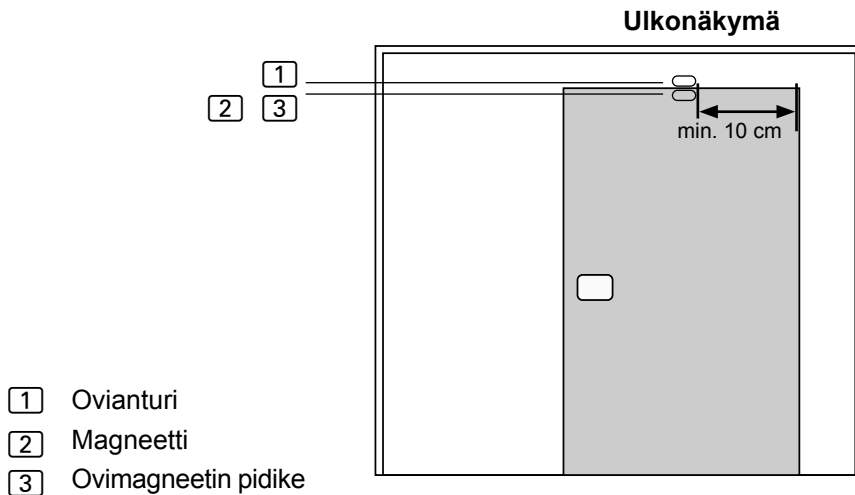

## 4.1. Ovianturin asennus

Kiinnitä ovianturi [1] saunan ulkopuolelle saunan oven alueelle:



Huomioi 10 cm:n minimietäisyys oven pääkohtaan

- Puusaunassa:
  - ▶ Käytä mukana tulevia puuruuveja (Kuva A)
- Lasipinnalla:
  - ▶ Käytä kaksipuoleista tarranauhaa (Kuva B). Leikkaa mukana tuleva teippi kahteen, yhtä suureen osaan ja liimaa osat oven anturin taaksaan kuvan B mukaisesti.

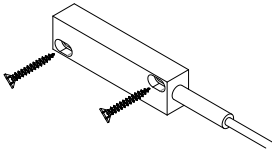

Kuva A

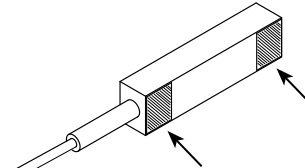

Kuva B

## 4.2. Magneetin asennus

Kiinnitä magneetti [2] saunan oveen niin, että se on samassa tasossa anturin kanssa



Huomioi etäisyys ovianturiin, jotta ne varmasti toimivat

- Puuovessa:
  - ▶ Käytä mukana tulevia puuruuveja (Kuva C).
- Lasiovessa käytetään ovimagneetin pidikettä [3]. Riippuen ovianturin etäisyydestä, seuraavat asennukset ovat mahdollisia:
  - ▶ Magneetti asetetaan pidikkeen sisään (Kuva D). Kiinnitä magneetti taittamalla kiinnityskielekkeet ruuvimeisselillä koloihin.
  - ▶ Magneetti voidaan myös ruuvata ovimagneetin pidikkeen ulkopuolelle (Kuva E).

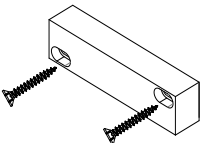

Kuva C

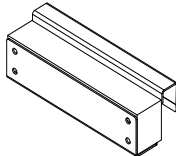

Kuva D

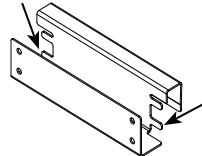

Kuva D

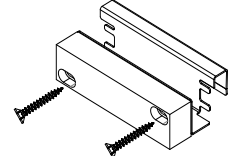

Kuva E

## 5. Sähköliitäntä

---



Noudata asennuksessa käytössä olevan ohjauskeskuksen asennusohjetta.

---

## 6. Huolto

Laite ei tarvitse huoltoa.

## 7. Hävittäminen



- Hävitä pakkausmateriaali voimassaolevien määräysten mukaisesti.
- Laiteromussa on kierrätettäviä materiaaleja, mutta myös haitallisia aineita. Älä siis missään tapauksessa hävitä laiteromua sekajätteen mukana, vaan hävitä laite paikallisten voimassa olevien määräysten mukaisesti.

## 8. Tekniset tiedot

### ***Ovianturi***

---

Mitat:	80 x 20 x 15 mm
Liitäntäjohto	3 m - 2 x 0,5 mm <sup>2</sup> silikonia

### ***Magneetti***

---

Mitat:	80 x 20 x 15 mm
--------	-----------------

### ***Ovimagneetin pidike***

---

Mitat:	80 x 22 x 30 mm
Mitat lasi:	8 mm et 10 mm

# Датчик переключателя двери набор

ИНСТРУКЦИЯ ПО МОНТАЖУ  
Русский

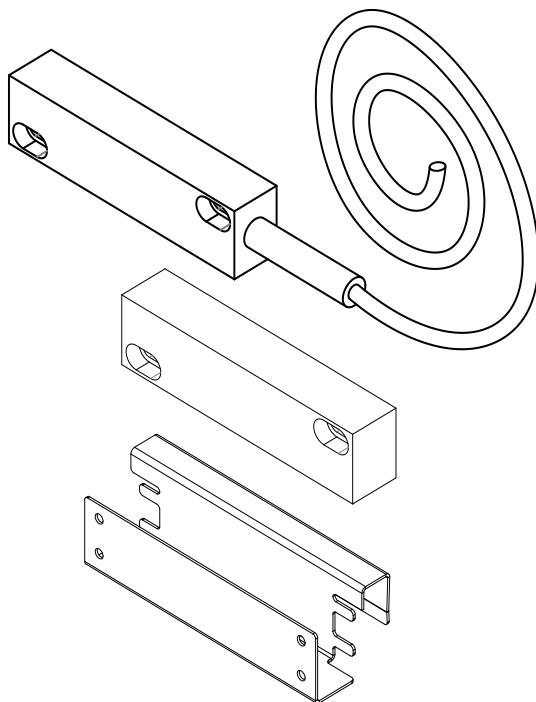

RU

# Содержание

<b>1. Информация к настоящему документу</b>	<b>3</b>
<b>2. Важные указания по безопасности</b>	<b>3</b>
2.1. Использование по назначению	3
2.2. Инструкции по технике безопасности для лица, выполняющего установку	3
<b>3. Описание изделия</b>	<b>4</b>
3.1. Комплект поставки	4
3.2. Функции изделия	4
<b>4. Монтаж</b>	<b>4</b>
4.1. Монтаж датчика двери	5
4.2. Монтаж магнита	5
<b>5. Подключение к электрической сети</b>	<b>6</b>
<b>6. Техническое обслуживание</b>	<b>6</b>
<b>7. Утилизация</b>	<b>6</b>
<b>8. Технические характеристики</b>	<b>6</b>

## 1. Информация к настоящему документу

Внимательно прочитайте инструкцию по монтажу и эксплуатации. Хранить настоящий документ рядом с устройством, так как он содержит информацию, необходимую для безопасной эксплуатации устройства.



Эта инструкция по эксплуатации также доступна в разделе «Download» на веб-сайте [www.sentiotec.com/downloads](http://www.sentiotec.com/downloads).

## 2. Важные указания по безопасности

Пожалуйста, обратите внимание на следующие инструкции по безопасности

### 2.1. Использование по назначению

Датчик дверного выключателя набор используется для управления закрытой дверью сауны.

### 2.2. Инструкции по технике безопасности для лица, выполняющего установку

- Разрешается выполнять работы по монтажу исключительно специалистам-электрикам или лицам с аналогичной квалификацией.
- Работы по монтажу и подключению устройства контроля двери выполнять исключительно на обесточенном оборудовании.
- Соблюдать инструкции по монтажу используемого блока управления сауной.
- Соблюдать также требования регламентов, действующих в месте установки блока управления.
- При возникновении проблем, которые не удастся устранить, используя информацию руководства по монтажу, обратиться к поставщику устройства.

## 3. Описание изделия

### 3.1. Комплект поставки

- Датчик двери, вкл. кабель подключения, двусторонняя клейкая лента
- Магнит
- Крепление дверного магнита для стекла толщиной 8 и 10 мм
- Инструкция по монтажу

### 3.2. Функции изделия

Датчик дверного выключателя набор используется для управления закрытой дверью сауны.

Соблюдать инструкции по монтажу используемого блока управления сауной.

## 4. Монтаж

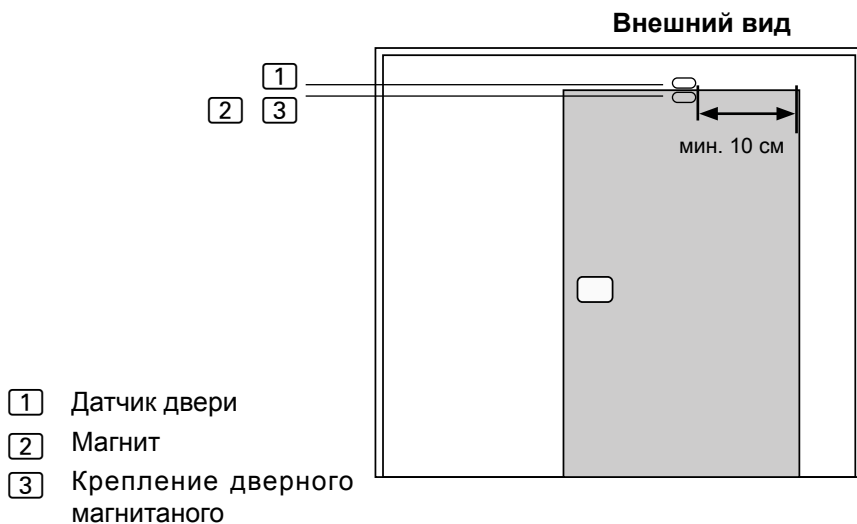



## 4.1. Монтаж датчика двери

Прикрепить датчик двери **1** снаружи кабины в области двери сауны:

 Соблюдать минимальное расстояние в 10 см до точки дверной петли

- Для деревянной кабины сауны:
  - ▶ Использовать входящие в комплект поставки деревянные винты (рис. А)
- Для стеклянной поверхности:
  - ▶ Использовать двустороннюю клейкую ленту (рис. В). Разрезать входящую в комплект поставки клейкую ленту на две равные части и приклеить эти части к обратной стороне датчика двери, как показано на рис. В.



Рис. А



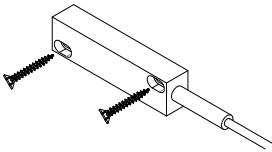

Рис. В

## 4.2. Монтаж магнита

Прикрепить магнит **2** к двери сауны так, чтобы он был на одном уровне с датчиком

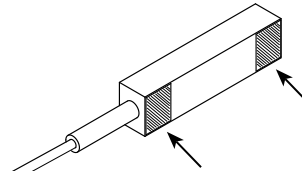
 Обратить внимание на расстояние до датчика двери, чтобы обеспечить правильную работу функции

- Для деревянной двери:
  - ▶ Использовать входящие в комплект поставки деревянные винты (рис. С).



Рис. С



Рис. D

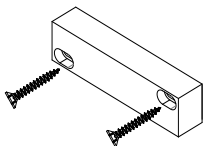

Рис. D



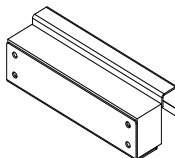

Рис. E

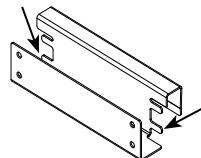
- Для стеклянной двери использовать крепление дверного магнита . В зависимости от расстояния до датчика двери установку можно выполнять следующим образом:
  - ▶ Вставить магнит внутрь крепления (рис. D). Зафиксировать магнит, согнув выступы для фиксации отверткой в углублениях.
  - ▶ Или прикрутить магнит с внешней стороны к креплению дверного магнита (рис. E).

## 5. Подключение к электрической сети

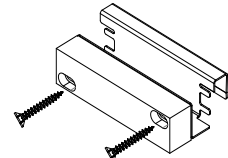

Соблюдать инструкции по монтажу используемого блока управления сауной.

## 6. Техническое обслуживание

Устройство не требует технического обслуживания.

## 7. Утилизация



- Утилизировать упаковочные материалы в соответствии с действующими стандартами по утилизации.
- Устройства содержат материалы, которые могут быть использованы повторно, а также вредные вещества. Поэтому запрещается утилизировать устройство вместе с бытовым мусором. Утилизировать исключительно в соответствии с действующими правилами утилизации.

## 8. Технические характеристики

### *Датчик двери*

Размеры:		80 x 20 x 15 мм
Кабель подключения	3 м -	2 x 0,5 мм <sup>2</sup> силикон

### *Магнит*

Размеры:		80 x 20 x 15 мм
----------	--	-----------------

### *Крепление дверного магнитаного*

Размеры:		80 x 22 x 30 mm
Размеры стекла:		8 mm et 10 mm



Global:  
[www.harvia.fi](http://www.harvia.fi)  
Tel. +358 207 464 000



Central Europe:  
[www.sentiotec.com](http://www.sentiotec.com)  
Tel. +43 7672 22 900-50